

IRB 2600

ABB进一步扩展中端机器人系列



“锋芒一代”机器人第二种型号IRB 2600携增强创新功能问世。该机型机身紧凑，负载能力强，设计优化，适合弧焊、物料搬运、上下料等目标应用。提供三种子型号，可灵活选择落地、壁挂、支架、斜置、倒装等安装方式。

精度更高

IRB 2600的精度为同类产品之最，其操作速度更快，废品率更低，在扩大产能、提升效率方面，将起到举足轻重的作用，尤其适合弧焊等工艺应用。其高精度由专利的TrueMove™运动控制软件实现。

周期更短

IRB 2600采用优化设计，机身紧凑轻巧，节拍时间与行业标准相比最多可缩减25%。专利的QuickMove™运动控制软件使其加速度达到同类最高，并实现速度最大化，从而提高产能与效率。

范围超大

IRB 2600工作范围超大，安装方式灵活，可轻松直达目标设备，不会干扰辅助设备。优化机器人安装，是提升生产效率的有效手段。模拟最佳工艺布局时，其灵活的安装方式能带来极大的便利。

设计紧凑

IRB 2600的底座同IRB 4600一样小，可与目标设备靠得更近，从而缩小整个工作站的占地面积。这款机器人经过专门设计，使其下臂能够在正下方操作。

防护最佳

ABB工业机器人的防护等级在业内处于领先水平。IRB 2600标准型达到IP67防护等级，可选配铸造专家II代。

主要应用

- 弧焊
- 装配
- 物料搬运
- 上下料
- 物料移除
- 清洁/喷雾
- 涂胶
- 包装

特性

机器人版本 (IRB)	工作范围 (m)	负载能力 (kg)	手臂负载 (Nm)	
			轴4和轴5	轴6
IRB 2600-20/1.65	1.65	20	36.3	16.7
IRB 2600-12/1.65	1.65	12	21.8	10
IRB 2600-12/1.85	1.85	12	21.8	10
轴数	6轴+3外轴(配备MultiMove功能最多可达36轴)			
防护	标配IP67; 可选配铸造专家II代			
安装方式	落地、壁挂、支架、斜置、倒装			
控制器类型	IRC5单柜型、IRC5双柜型			

性能 (根据ISO 9283)

	重复定位精度	重复路径精度
IRB 2600-20/1.65	0.04 mm	0.13 mm
IRB 2600-12/1.65	0.04 mm	0.14 mm
IRB 2600-12/1.85	0.04 mm	0.16 mm

技术信息

电气连接

电源电压	200-600V, 50/60Hz
功耗	3.4kW

物理参数

机器人底座大小	676 mm x 511 mm
机器人高度	
IRB 2600-20/1.65	1382 mm
IRB 2600-12/1.65	1382 mm
IRB 2600-12/1.85	1582 mm
机器人重量	
IRB 2600-20/1.65	272 kg
IRB 2600-12/1.65	272 kg
IRB 2600-12/1.85	284 kg

环境参数

机械装置环境温度	
操作期间	+5°C (41°F) 至+50°C (122°F)
运输和仓储中 (最长24小时)	-25°C* (13°F) 至+55°C (131°F)
短期 (最长24小时)	最高+70°C (158°F)
相对湿度	恒温最高95%
噪声水平	最大69dB (A) IRB 2600-12/1.85 最大72dB (A) IRB 2600-20/1.65; IRB 2600-12/1.65

安全性	双回路监测, 紧急停机, 安全功能, 3位启动装置
辐射	EMC/EMI屏蔽
选配	铸造专家II代

数据和尺寸若有变更, 恕不另行通知。

运动

轴运动	工作范围	轴最大速度
轴1旋转	+180° 至 -180°	175°/s
轴2手臂	+155° 至 -95°	175°/s
轴3手臂	+75° 至 -180°	175°/s
轴4旋转	+400° 至 -400° 最大转数: +251 至 -251	360°/s
轴5弯曲	+120° 至 -120°	360°/s
轴6翻转	+400° 至 -400° 最大转数: +251 至 -251	500°/s

提供监控功能, 可防止设备因剧烈和频繁运动而产生过热。

IRB 2600-20/1.65, IRB 2600-12/1.65 工作范围图例

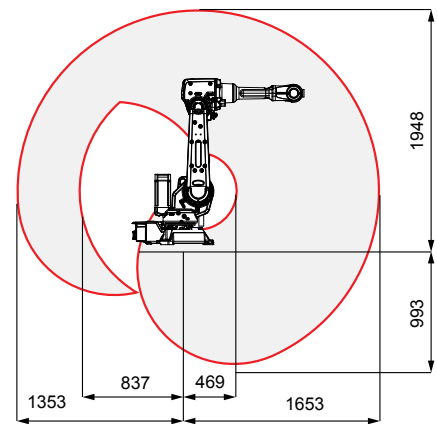

IRB 2600-12/1.85, 工作范围图例

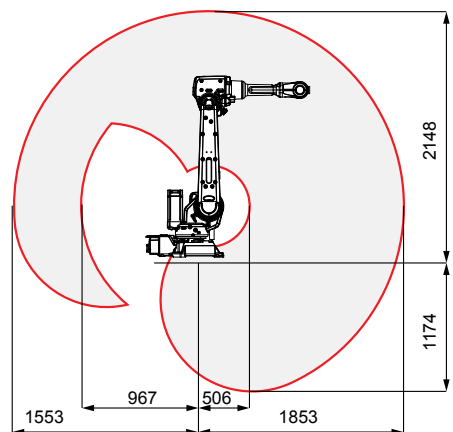

上海ABB工程有限公司
中国上海市浦东新区康新公路4528号
邮编: 201319
电话: +86 21 6105 6666

我们保留技术变更或修改本文件内容的权利,
恕不另行通知。货品采购以双方约定条款为
准。ABB对本文件可能存在的内容错误及信息
不承担任何责任

我们对本文件及其主题和插图保留所有权利。
未经ABB事先书面许可, 严禁复制、使用或向
第三方透露其全部或部分内容。
Copyright© 2018 ABB版权所有