

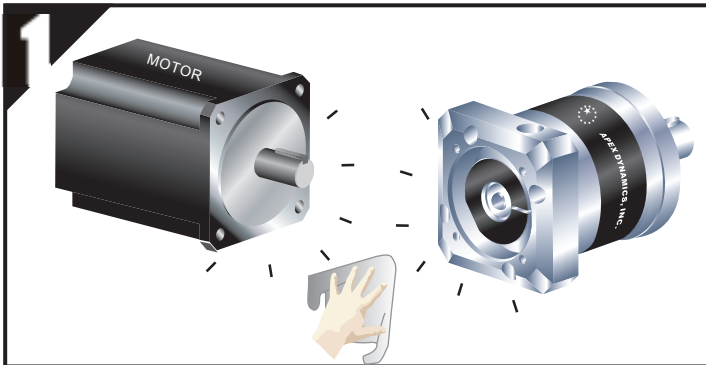

安裝說明書 (PII 系列)

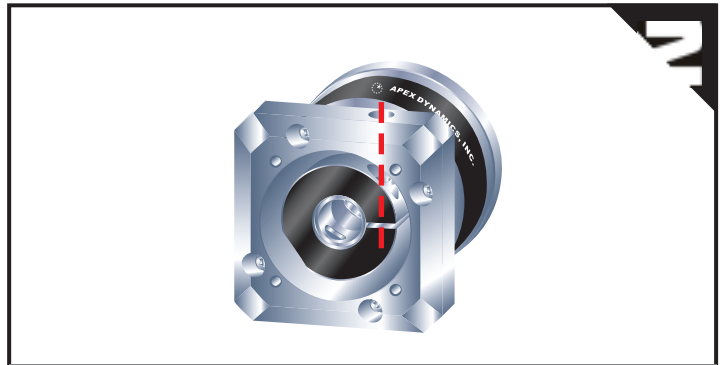

1 確認馬達與減速機規格，並將馬達及減速機之安裝面拭擦乾淨。



2 轉動馬達鎖緊殼，直到鎖緊殼螺絲對準孔蓋孔。

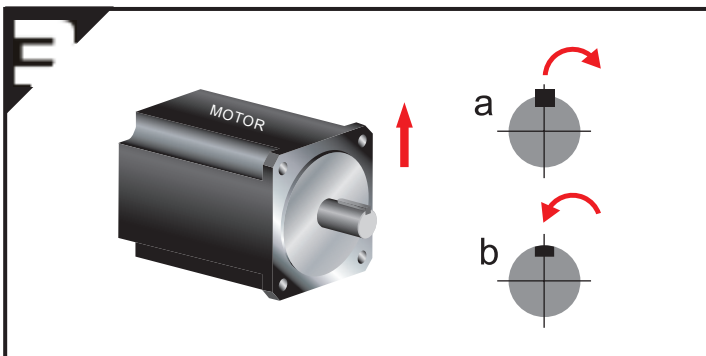

- a. 取下馬達上原先之鍵。
- b. 如有必要，請安裝平衡鍵。



正確鎖固方式

請參閱以下細部圖

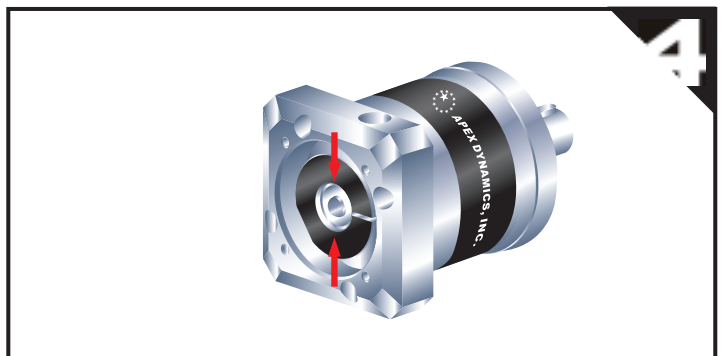
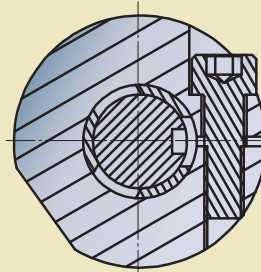

4 確認馬達軸心尺寸。
(若有必要，裝上軸襯套)

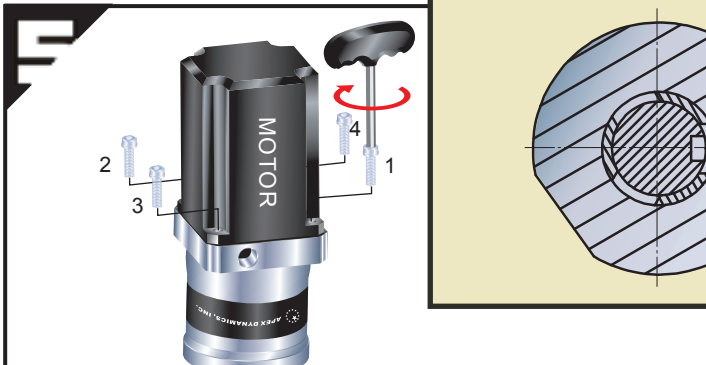

5 直立式地裝入馬達，以螺絲扭力表（表一）建議扭力值之 5%，依 1~4 的順序，用扳手將附墊片之螺絲輕輕鎖上。

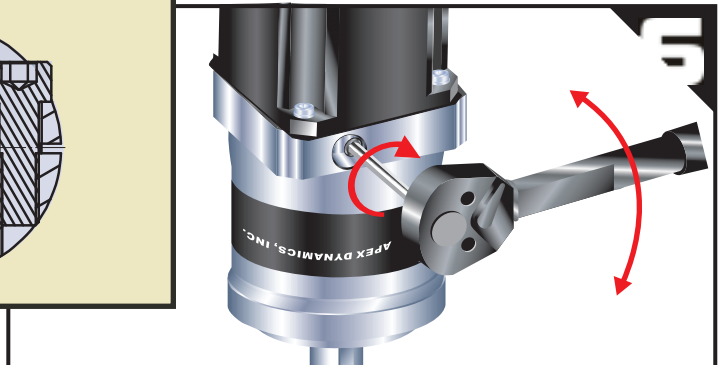

6 將馬達與減速機直立擺設，參照表二建議之扭力值，以扭力扳手將馬達鎖緊殼螺絲鎖緊。



7 將馬達與減速機直立擺設，以螺絲扭力表（表一）建議之扭力值，依 1~4 的順序，用扭力扳手將螺絲鎖緊。

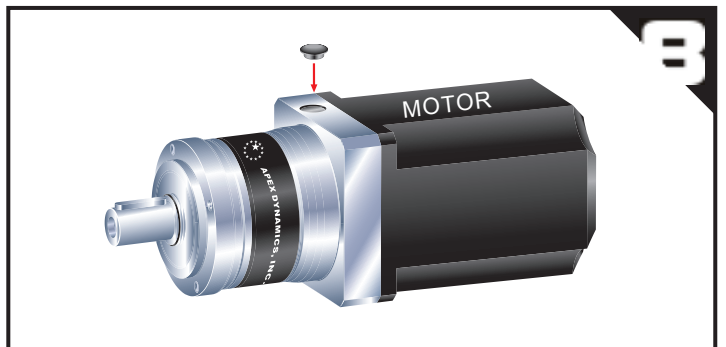

8 裝上蓋孔

表一 馬達鎖緊螺絲扭力建議表

螺絲尺寸	六角頭尺寸	強度 8.8 螺絲之鎖緊扭力		強度 10.9 螺絲之鎖緊扭力		強度 12.9 螺絲之鎖緊扭力	
	[mm]	[Nm]	[In-lbs]	[Nm]	[In-lbs]	[Nm]	[In-lbs]
M3 x 0.5P	2.5	1.3	12	1.8	16	2.1	19
M4 x 0.7P	3	3	27	4.1	37	4.9	44
M5 x 0.8P	4	6.1	55	8.2	73	9.8	87
M6 x 1P	5	11	98	14	124	17	151
M8 x 1.25P	6	25	222	34	302	41	364
M10 x 1.5P	8	49	434	67	594	80	709
M12 x 1.75P	10	85	753	116	1028	139	1232
M14 x 2P	12	137	1214	186	1648	223	1976
M16 x 2P	14	210	1860	286	2534	343	3038

表二 馬達鎖緊殼螺絲扭力建議表

減速機型號		馬達軸徑	螺絲尺寸	六角頭尺寸	鎖緊扭力	
		[mm]	[mm]	[mm]	[Nm]	[In-lbs]
PE II 050 PG II 040 PS II A	PA II 042 PN II 017	C3≤8	M5 x 0.8P x 16L	4	9.8	87
		C3≤11	M5 x 0.8P x 16L	4	9.8	87
		C3≤14	M5 x 0.8P x 16L	4	9.8	87
PE II 070 PG II 060 PS II B	PA II 060 PN II 023	C3≤8	M5 x 0.8P x 16L	4	9.8	87
		C3≤11	M5 x 0.8P x 16L	4	9.8	87
		C3≤14	M5 x 0.8P x 16L	4	9.8	87
		C3≤19	M8 x 1.25P x 25L	6	41	364
PE II 090 PG II 080 PS II C	PA II 090 PN II 034	C3≤14	M5 x 0.8P x 16L	4	9.8	87
		C3≤19	M8 x 1.25P x 25L	6	41	364
		C3≤24	M8 x 1.25P x 25L	6	41	364
		C3≤28	M8 x 1.25P x 25L	6	41	364
PE II 120 PG II 120 PS II D	PA II 115 PN II 042	C3≤19	M8 x 1.25P x 25L	6	41	364
		C3≤24	M8 x 1.25P x 25L	6	41	364
		C3≤28	M8 x 1.25P x 25L	6	41	364
		C3≤32	M10 x 1.5P x 30L	8	80	709
		C3≤35	M10 x 1.5P x 30L	8	80	709
PE II 155 PG II 160 PS II E	PA II 142 PN II 056	C3≤38	M10 x 1.5P x 30L	8	80	709
		C3≤19	M8 x 1.25P x 25L	6	41	364
		C3≤24	M8 x 1.25P x 25L	6	41	364
		C3≤28	M8 x 1.25P x 25L	6	41	364
		C3≤32	M10 x 1.5P x 30L	8	80	709
		C3≤35	M10 x 1.5P x 30L	8	80	709
		C3≤38	M10 x 1.5P x 30L	8	80	709
C3≤42	M12 x 1.75P x 35L	10	139	1232		

備註：螺絲鎖緊扭力必須大於上述值。若有需要時，可將鎖緊扭力多增加上述建議值之 20%，以避免打滑。



APEX DYNAMICS, INC.

電話：886-4-24650219 / 傳真：886-4-24650118

電子信箱：sales@apexdyna.com / 網址：www.apexdyna.com

地址：台中市西屯區科園三路 10 號