

TT系列重型钢绞线提升千斤顶

▼ 下图：TT-84SJ706型86吨钢绞线千斤顶



重型负载的提升、下降或水平运动



特殊情况的提升

当需要在空间狭小的地方或顶部间隙受限的地方起降负载时，恩派克提供这种代替传统起吊设备的经济型方案。请联系恩派克：Marketingchina@enerpac.com。



预应力锚盘

所有钢绞线千斤顶都包括此配件。用于在操作前张紧钢绞线。



钢绞线夹片

包含专门设计的与恩派克钢绞线千斤顶配套的夹片，单独购买。



重型顶升附件

- 顶升附加装置
- 顶升桩 (Palm trees)
- 钢绞线卷取机
- 钢绞线放线机

- 夹片顶紧和释放由液压驱动，以实现绝对的负载控制
- 通过油缸对独立的钢绞线进行导向
- 进行了多功能处理，保证防腐保护和无故障夹片释放
- 千斤顶能以各种方向方式操作：竖起、水平或倾斜
- 钢绞线千斤顶按照最高安全标准设计，具有最小2.5:1的安全系数
- 采用内置式传感器进行闭环控制

▼ 在阿布扎比国际机场一个新建的三舱飞机修理库建设中用于提升屋顶。
本系统是包含11x3720kN钢绞线千斤顶、6台泵、一个主PLC控制系列和网络的重型顶升系统。



▼ 在澳大利亚某矿，包含顶升桩 (Palm trees)、顶升附加装置、钢绞线卷取机和顶升楔套消耗品的八台444吨钢绞线千斤顶将把重达1500吨的12台球磨机顶升到20米高的轴承座上。



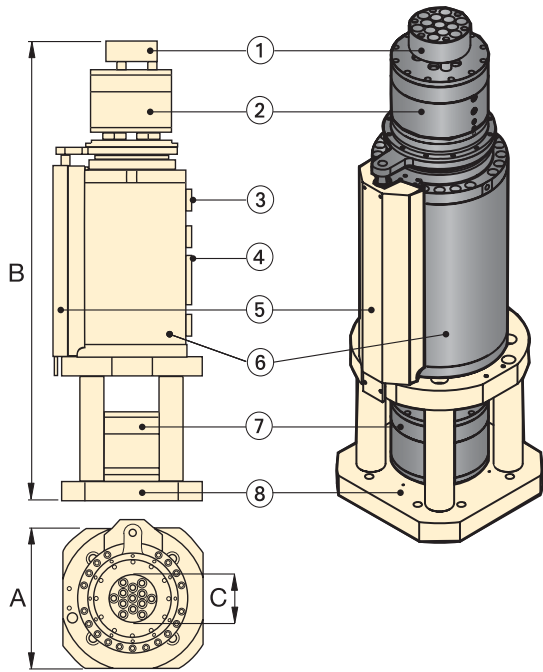

- ① 预应力锚盘
- ② 移动锁紧装置
- ③ 液控单向阀
- ④ 电气连接端子
- ⑤ 位移传感器
- 防转装置
- ⑥ 提升油缸
- ⑦ 静态锁紧装置
- ⑧ 底座

TT 系列



每个千斤顶的额定承载能力：
37 - 673 ton

有效行程：
500 mm

工作压力：
300 bar

钢绞线千斤顶顶升顺序

在操作顺序显示图上，当夹片夹紧时锁紧装置以蓝色示出，当夹片松开时锁紧装置以蓝色示出。

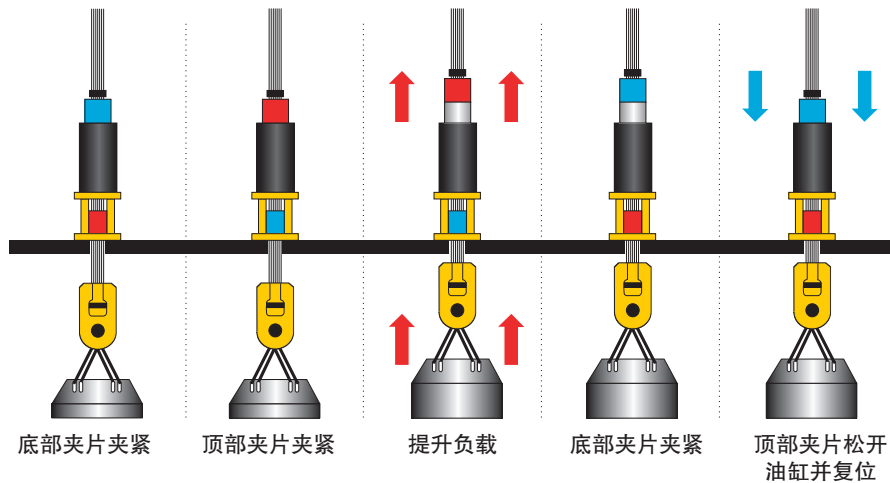

PLC控制单元和钢绞线千斤顶泵

用通讯电缆将多台钢绞线千斤顶泵连接到主控制器上便可使用多台千斤顶。



单钢绞线提升千斤顶

对于吊车或起重机不适用的重型起重应用，ST-120M06会是唯一的解决方案。想更详细地了解这种独特的起重解决方案，请联系恩派克。

▼ 选型表

钢绞线千斤顶承载能力 ¹⁾	钢绞线千斤顶型号	钢绞线直径 ²⁾	钢绞线股数	有效行程	有效面积	额定工作压力	尺寸 (mm)		
							A	B (伸展)	C
37 (360)	TT-36SJ306	0.60 (15.2)	3	500	123	300	300	2270	60
86 (840)	TT-84SJ706	0.60 (15.2)	7	500	287	300	430	2290	93
147 (1440)	TT-144SJ1206	0.60 (15.2)	12	500	466	300	490	2298	133
232 (2280)	TT-228SJ1906	0.60 (15.2)	19	500	754	300	600	2330	169
330 (3240)	TT-324SJ2706	0.60 (15.2)	27	500	1089	300	650	2330	208
453 (4440)	TT-444SJ3706	0.60 (15.2)	37	500	1486	300	700	2652	246
587 (5760)	TT-576SJ4806	0.60 (15.2)	48	500	1865	300	760	2693	284
673 (6600)	TT-660SJ5506	0.60 (15.2)	55	500	2199	300	900	2775	291

¹⁾与紧凑型重型提升钢绞线配用时，可提供其它的承载能力和行程。

²⁾也有用于18.00mm (0.70英寸) 钢绞线的钢绞线千斤顶，请联系恩派克了解更多信息



要求苛刻的钢绞线提升应用的液压动力

电动机规格:

5.5 - 37 kW

顶升速度:

1 - 29 m/hr

工作压力:

300 bar

- 多种泵和油箱选项
- PLC控制运行
- 钢质框架及吊耳
- 一泵一顶，连接方便，位置灵活
- 多台泵可通过通讯线缆互联

高级选项:

- 可用变频驱动器进行流量控制和多个顶升点的精确同步
- 用一台泵操作多个千斤顶
- 全封闭机柜
- 散热器
- 钢质框架加强机柜及吊耳
- 油加热器
- 生物降解油



联系恩派克！
在设计您自己的理想顶升系统时联系离您最近的恩派克办事处寻求技术支持：

Marketingchina@enerpac.com。
或访问：www.enerpac.com.cn。



TT系列钢绞线千斤顶
用于重型负载精确提升、下降或水平运动的多股钢绞线千斤顶。



▼ 使用Enerpac重型钢绞线提升系统旋转、下放位于西班牙Silleda的高架桥的两个混凝土拱



▼ 下图：主PLC控制单元



用一个主控制器控制多台钢绞线千斤顶

▼ 用恩派克重型钢绞线千斤顶提升大桥。



- 模块化系统设计
- 一个主控制器可以控制多达32台钢绞线千斤顶
- 独立或同步控制
- 单独及累计的位移和负载显示
- 位移和负载安全报警
- 数据记录能力

▼ St在澳大利亚某矿，PLC控制器控制钢绞线千斤顶泵和八台钢绞线千斤顶，提升12台各重1500吨的球磨机。通过通讯电缆将每台钢绞线千斤顶泵互联起来，可以由一个主控制器操作多台钢绞线千斤顶



▼ 用恩派克重型钢绞线千斤顶平移大桥。

